



Sistema de alimentación ininterrumpida
Manual de usuario

AB-SR1000N

AB-SR1500N

AB-SR2000N

PROBLEMAS

Si el SAI no funciona correctamente, revise primero las siguientes comprobaciones. Si el problema persiste, consulte para obtener servicio.

- ¿Está encendida la alimentación principal?
- ¿Está el SAI enchufado a una toma de corriente correctamente?
- ¿Está el voltaje de línea dentro de la clasificación especificada?
- ¿Está fundido el fusible del panel trasero?
- ¿Está sobre cargado el SAI?
- ¿La batería no está cargada? ¿Batería agotada? ¿Falla del cargador?

Proporcione la siguiente información cuando llame para solicitar servicio.

1. Número de modelo, número de serie.
2. Fecha en que ocurrió el problema, fecha de compra.
3. Descripción completa del problema, incluida la carga, la pantalla LCD y el estado de la alarma, las condiciones de instalación, el entorno de trabajo.
- 4.

Tabla de solución de problemas		
Problema	Posible causa	Solución
El UPS no está encendido la pantalla LCD no está encendida y no hay alarma.	El interruptor en el panel frontal está "Apagado".	Presione el botón "Encendido / Apagado" para encender UPS.
	El disyuntor esta dañado.	Reemplace el disyuntor y reinicie el UPS.
	El cable de alimentación este suelto.	Compruebe si el cable de alimentación está bien enchufado al tomacorriente.
El SAI permanece siempre en modo de batería.	El cable de alimentación este suelto.	Compruebe si el cable de alimentación de entrada está bien enchufado
	El disyuntor del panel trasero esta dañado.	Reemplace el disyuntor y reinicie el UPS. Si el problema persiste, llame a servicio.
El tiempo de copia de seguridad es más corto que el clasificado.	Las baterías no están completamente cargadas	Recargue las baterías durante al menos 6 horas. Si el problema persiste, llame al servicio técnico.

INSTRUCCIONES DE SEGURIDAD IMPORTANTES

Gracias por seleccionar este sistema de alimentación ininterrumpida (UPS). Le proporciona una mejor protección para los equipos conectados.

¡Por favor, lea este manual!

Este manual proporciona instrucciones de seguridad, instalación y operación que lo ayudarán a obtener el máximo rendimiento y vida útil que el UPS tiene para ofrecer.

¡Guarde este manual!

Incluye instrucciones importantes para el uso seguro de este SAI y para obtener el servicio de fabrica en caso de que se ponga en duda el correcto funcionamiento del SAI.

¡Guarde o recicle los materiales de embalaje!

Los materiales de envío de UPS se diseñaron con gran cuidado para brindar protección contra daños relacionados con el transporte. Sus materiales son invaluable si alguna vez tiene que devolver el UPS para su reparación. Los daños sufridos durante el transito no están cubiertos por la garantía.

CONTENIDO

	PÁGINA
1. PRECAUCION.....	1
2. INTRODUCCIÓN	
DESCRIPCIÓN DEL SISTEMA.....	2
CARACTERÍSTICAS.....	2
3. CONCEPTO DE SISTEMA	
DIAGRAMA DE BLOQUES.....	3
FUNCIONAMIENTO NORMAL.....	3
FALLA DE LA UTILIDAD DE CA.....	4
4. VISIÓN GENERAL	
PANEL FRONTAL.....	5
PANEL TRASERO.....	6
5. INSTALACIÓN Y FUNCIONAMIENTO.....	7
6. DATOS SOBRE LA BATERÍA.....	8
7. ESPECIFICACIONES.....	9
8. SOLUCIÓN DE PROBLEMAS.....	10

CARACTERÍSTICAS TÉCNICAS

Capacidad	VA	1000VA	1500VA	2000VA
Entrada	Voltaje	110 VCA, 115 VCA, 120 VCA, 220 VCA, 230 VCA o 240 VCA -30%, +25%		
	Frecuencia	50 Hz o 60 Hz (detección automática)		
Salida	Voltaje (Batt. Modo)	110 VCA, 115 VCA, 120 VCA, 220 VCA, 230 VCA o 240 VCA ±10%		
	Frecuencia	Modo de CA: 47-53 Hz para 50 Hz o 57-63 Hz para 60 Hz; Modo de batería: 50 Hz o 60 Hz +/- 1 Hz		
	Onda	Onda sinusoidal modificada		
	Tiempo transferencia	Menos de 6 ms (típico)		
Batería	Tipo de batería	12V/9AH *1PC	12V/9AH * 2PCS	12V/9AH * 2PCS
	Tiempo de recarga	5 horas al 90% de la capacidad total		
Indicador	LCD	I/P & O/P Voltaje y Frecuencia, Carga % de Batería, Batería Falla, Normal, Sobrecarga, Falla		
Alarma	Batería de respaldo	Dos tonos cortos cada 8 segundos		
	Batería baja	Cuatro tonos cortos cada segundo		
	Sobre carga	Pitido continuo		
	Culpa	Pitido continuo		
Protección	Sobrecarga	Si		
	Protección contra sobretensiones	360 julios		
	Cortocircuito	Fusible de CA y circuito electrónico (modo de línea); Circuito electrónico (modo de respaldo)		
	Batt. Corte bajo	No se agota la batería después del corte		
Físico	Dimensión (D * W * H)	320 mm * 19 ** 2U		
Medio ambiente	Operativo Temperatura	32 °F-104 °F a plena carga, 0 ~ 90% de humedad relativa (sin condensación)		
	Nivel sonoro	Menos de 40db (a 1 metro)		
Interfaz	Cierre de contacto	Puerto USB		

DATOS DE LA BATERÍA

La batería es la única pieza que se puede reparar periódicamente en el SAI. La vida útil esperada es de aproximadamente 3~a 5 años. Sin embargo, las descargas prolongadas frecuentes o las temperaturas ambiente superiores a 80°F acortarán la vida útil de la batería. Por lo tanto, se recomienda reemplazar las baterías cada 3 años después de iniciar la unidad.

Es necesario recargar las baterías cada 3 meses si no está en uso, ya que puede provocar un agotamiento excesivo de las baterías.

ADVERTENCIA

Solo un técnico calificado debe reemplazar la batería. Las baterías tienen una alta capacidad de corriente de cortocircuito; Los errores en la conexión o desconexión pueden causar conexiones para el arco o la soldadura y podrían causar quemaduras graves.

ALMACENAMIENTO

El SAI solo debe almacenarse si la batería está completamente cargada. Evite las temperaturas de almacenamiento superiores a 80°F, ya que la vida útil de la batería se acorta significativamente. Cada 90 días, retire la unidad del almacenamiento y conéctela durante 24 horas para recargar las baterías. Las baterías pueden dañarse si se dejan almacenadas y no se recargan cada 90 días.

AVISO IMPORTANTE

Utilice el mismo tipo y clasificación de baterías para el reemplazo.

No lo reemplace con baterías que exceda la clasificación especificada.

CAUTELA

- El UPS contiene voltajes que son potencialmente peligrosos. Todas las reparaciones deben ser realizadas por personal de servicio calificado.
- El SAI tiene su propia fuente de energía interna (batería). Los receptáculos de salida pueden estar activos incluso cuando el UPS no está conectado a una fuente de alimentación de CA.
- El UPS es adecuado para computadoras y equipos electrónicos con cargas sustancialmente rectificadoras o capacitivas, no es adecuado para equipos electrónicos con cargas inductivas significativas, como motores y lámparas fluorescentes.
- Asegúrese de operar dentro de la potencia nominal del UPS. Se recomienda menos de 1/2 o 1/3 de la potencia nominal para un mayor tiempo de respaldo y una mayor duración de la batería.
- No coloque el UPS cerca de humedad excesiva, bajo la luz solar o cerca de fuentes que emitan calor.
- Si el UPS está fuera de servicio, desconecte el cable de alimentación y consulte a su distribuidor de inmediato. No retire la cubierta si no hay una pieza reparable en el interior.
- La unidad debe ser alimentada por una fuente conectada a tierra. No opere la unidad sin fuente de tierra.
- La toma de corriente debe instalarse cerca del equipo y ser de fácil acceso.
- No enchufe el cable de alimentación del UPS en sí mismo. Eso resultará en un peligro para la seguridad.
- La instalación debe ser realizada por un técnico o electricista calificado de acuerdo con los códigos eléctricos locales.

INTRODUCCIÓN

descripción del sistema

UPS de línea interactiva con pantalla LCD, la nueva tecnología ofrece un potente funcionamiento, diseñado con un AVR de 2 pasos elevadores y 1 paso reductor para estabilizar el voltaje de entrada ofreciendo una ventana de -30%, +25% sin utilizar su batería, entregando un voltaje regulado de $\pm 10\%$. Ofreciendo una alta capacidad de protección perfecta para sus dispositivos críticos.

Funciones

- Controlado por un microprocesador tecnológicamente avanzado que garantiza una alta confiabilidad
- Diseño convertible rack/torre.
- Equipado con AVR reforzado de 2 pasos de reducción y 1 paso elevador para estabilizar el voltaje de salida
- Protección contra rayos, sobretensiones, sobrecargas y cortocircuitos.
- Cargador de batería de corriente constante, voltaje constante (cargador de batería CCCV).
- El UPS se apagará cuando la batería esté baja; El UPS se reiniciará automáticamente con la CA (reinicio automático).
- La función de arranque de CC incorporada permite que el UPS se inicie sin alimentación de CA
- Supresión de sobretensiones de Tel / Módem / Fax / Internet.
- El software de gestión está diseñado para supervisar y controlar el estado del SAI.
- La función de arranque de CC incorporada permite que el UPS se inicie sin alimentación de CA

INSTALACIÓN Y FUNCIONAMIENTO

Al recibir el UPS, inspeccione la caja de envío en busca de daños. Si hay algún daño evidente, infórmelo inmediatamente al concesionario vendedor o al transportista que realiza la entrega. Si no hay daños en la caja de envío, desembale la unidad e inspeccione la unidad en busca de daños.

El UPS está diseñado para instalarse en un entorno protegido dentro de un rango de temperatura de 32 ° F a 104 ° F y humedad relativa de 0~90% sin condensación. No bloquee las entradas y salidas. Instale el sistema en un lugar libre de polvo excesivo y vapores químicos.

Verifique la etiqueta de identificación para verificar que el voltaje y la potencia nominal del UPS coincidan con los requisitos de carga y voltaje de línea disponibles.

Operacion:

1. Cuando el UPS está conectado a la red pública de la ciudad, pero el UPS no está encendido, el UPS cargará la batería automáticamente y la pantalla LCD mostrará "UPS apagado".
2. Para encender la unidad UPS, presione el interruptor de encendido/apagado una vez. Para apagar la unidad UPS, presione el interruptor de encendido/apagado nuevamente.
3. Arranque de CC. Cuando el UPS está apagado y no hay una red eléctrica, aún es posible arrancar en frío la unidad UPS para alimentar las cargas
4. Cuando el UPS está en modo de batería y el voltaje de la batería es demasiado alto o bajo, el zumbador emitirá un pitido.
5. El timbre emitirá un pitido dos veces cada 8 segundos cuando la utilidad de la ciudad esté bloqueada.

CONCEPTO DE SISTEMA

Panel posterior

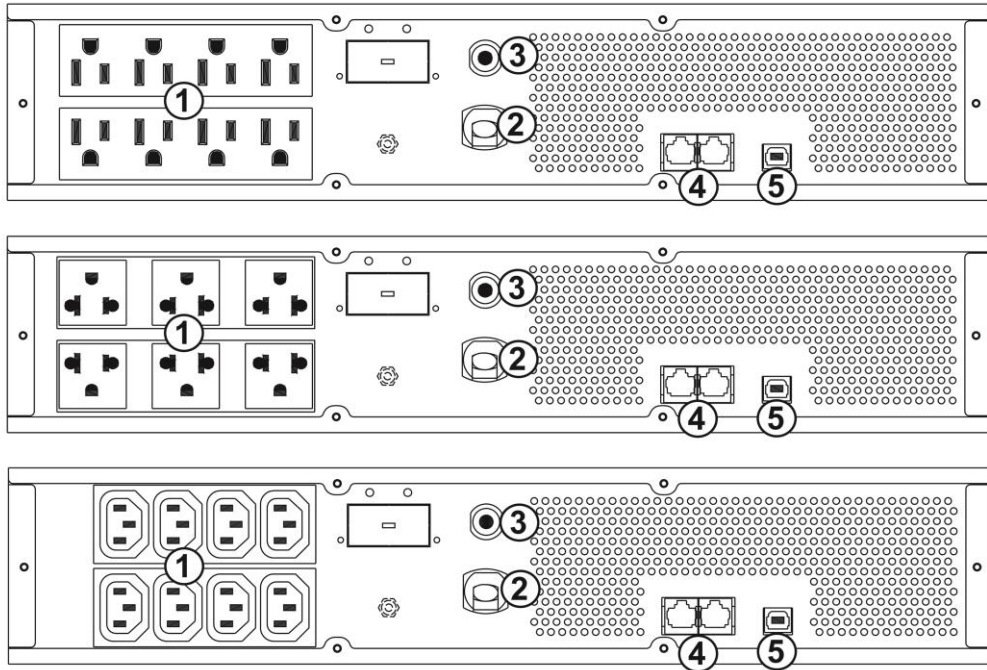

1. **Salidas**
2. **Entrada de CA**
3. **Disyuntor de CA**
4. **Puerto de protección contra picos de tel / módem:** los puertos de transferencia de telecomunicaciones brindan a los usuarios la posibilidad de ampliar las aplicaciones.
5. **Puerto de interfaz de comunicación:** puerto USB.

El propósito de presentar este capítulo es darle una concepción más precisa sobre cómo funciona UPS.

1. Diagrama de bloques

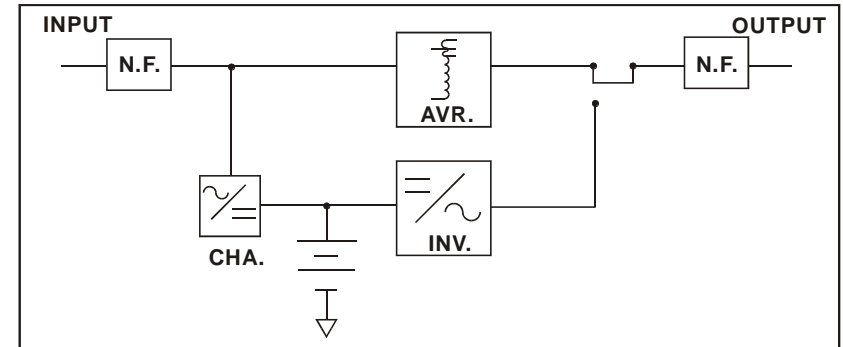

La Fig. 1 muestra cómo funciona el SAI.

2. Funcionamiento normal

Hay dos circuitos principales cuando la utilidad de CA normaliza la salida de CA y el de la carga de la batería. La salida de CA recibe energía de la red eléctrica de CA y pasa a través de AVR. Al mismo tiempo, la entrada de la utilidad de CA es convertida por cargador AC / DC y para cargar las baterías.

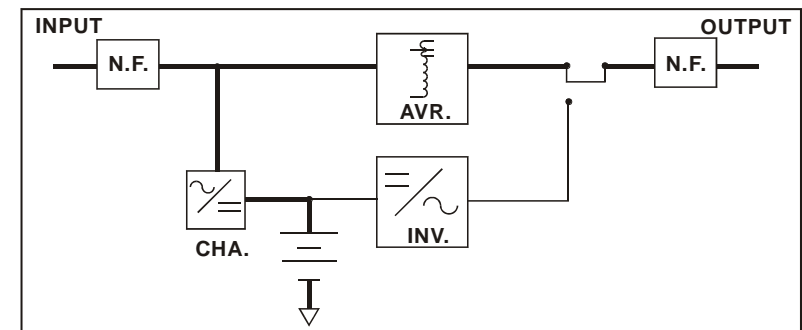

La Fig. 2 muestra cómo funciona el SAI con utilidad de CA normal.

3. Falla de la utilidad de CA

Si falla la utilidad de CA, el UPS detecta rápidamente el problema y activa el inversor. El inversor cambia la alimentación de CC de las baterías a CA y proporciona alimentación continua e ininterrumpida a la carga.

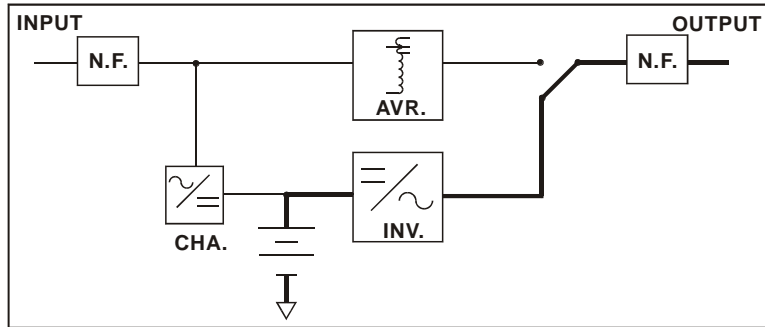

La Fig. 3 muestra cómo funciona el UPS cuando falla la CA

VISIÓN GENERAL

Panel frontal



1. **Interruptor de encendido maestro:** Enciende / apaga el UPS.
2. **Interruptor de prueba de UPS:** Cuando UPS está funcionando en modo AC, también activa la auto prueba del UPS presionando este botón.
3. **Pantalla LCD**

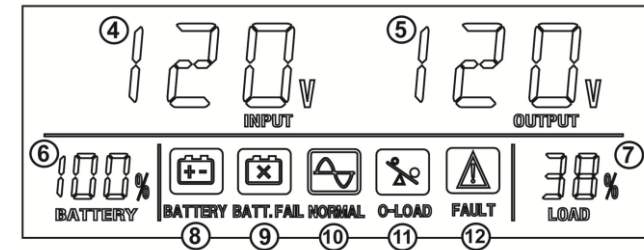

No.	Indicación	Descripción
4	Voltaje de entrada	Indica el valor de voltaje de entrada. Parpadeará continuamente en modo de respaldo
5	Voltaje de salida	Indique el valor de voltaje de salida.
6	Capacidad de la batería	Capacidad estimada de la batería, la precisión está sujeta al modo de operación y el nivel de carga.
7	Nivel de carga	El nivel de carga, porcentaje de carga completa.
8	Batería	La alimentación de CA es anormal y el UPS está en modo de respaldo.
9	Falla de la batería	La batería esta anormal. revísela o reemplácela.
10	Normal	UPS se encuentra en estado normal.
11	Sobrecarga	El SAI esta sobrecargado. El zumbador emite un pitido continuo. Por favor, retire algo de carga.
12	Falla	El SAI está en condiciones de falla y la alarma emitirá un pitido continuo.

